

DATENBLATT

Hilfsdrehgestell für Loks und Waggons



Abbildung: Hilfsdrehgestell

Die Hilfsdrehgestelle der BlumenbeckerTechnik GmbH können für verschiedenste Fahrzeugtypen der Bundesbahn konzipiert werden. Hilfsdrehgestellen sind für den Innerbetrieblichen Transport von Loks und Waggons. Die stabile Stahlkonstruktion sind für verschieden Lasten konzipiert.

Die Hilfsdrehgestellen können als Laufdrehgestell und Triebdrehgestell ausgeführt werden. Sie sind **reparaturfreundlich** und können **verzinkt oder in RAL-Farben lackiert** geliefert werden.

SCHNELL AUFSTELLEN EINFACH BEDIENEN SICHER ARBEITEN

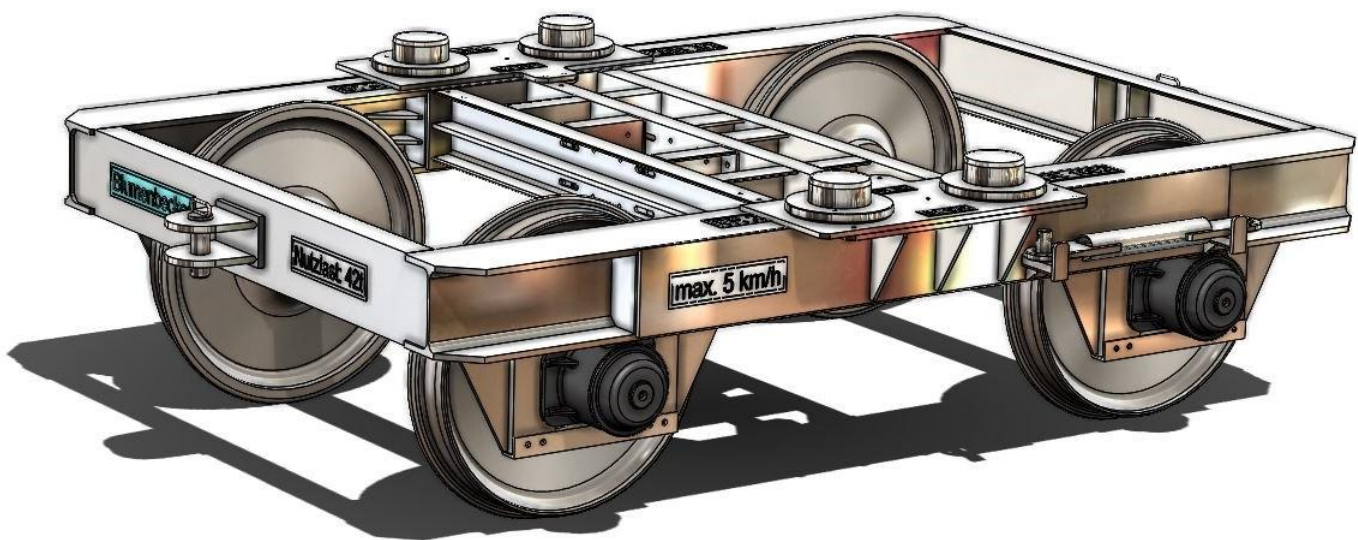

Ausstattung Merkmale:

- Ausführungsart als Laufdrehgestell und Triebdrehgestell
- wechselbare Traversen und Wippen
- verschiedenen Raddurchmesser je nach bedarf
- Traglasten von 7,5t bis 42t
- Max zulässige Fahrgeschwindigkeit beträgt 5km/h
- zum Beispiel für: ICE I-IV; VT642; Class 66
- Konstruktion anpassbar auf Kundenwunsch



IHR ANSPRECHPARTNER

Vertrieb Bahnbereich

T: +49 34636 714-0

F: +49 34636 714-29